

i2 Fender

20945-00001

i2 Tire & Wheel

20942-00001

Garde-boue i2 et Pneu et roue i2 • Parafango i2 & Ruota e pneumatico i2 • i2-Schutzblech und i2-Reifen und Radaufhängung • Guardabarros del i2 y Neumático y rueda del i2 & i2 • フェンダー および i2 タイヤ&ホイール・i2 挡泥板 & i2 轮胎和轮子

Table of Contents

Table des matières • Sommario • Inhaltsverzeichnis •
 Contenidos • 目次 • 目录

English.....	3
Français.....	6
Italiano.....	9
Deutsch.....	12
Español.....	15
日本語.....	18
中文.....	21

i2 Fender • i2 Tire & Wheel

20945-00001 Fender • 20942-00001 Tire & Wheel



Tools required	Included with kit
<ul style="list-style-type: none"> • 13mm socket wrench • T20 six-lobe wrench 	(1) i2 Fender (4) Fasteners, 11mm long OR (1) Tire & Wheel (3) Wheel Nuts (1) Wheel Cap

Installation instructions for all Segway® i2 models

1. Make sure the Segway PT is unplugged and powered off.
2. Tip the Segway PT onto its side so the Fender you want to remove is facing up and the other Wheel rests against a clean, smooth surface. See Figure 1.
3. Remove the Wheel Cap by pressing down on the outside edge and lifting the opposite outside edge with your fingers or a plastic wedge.
4. Hold the Wheel to keep it from rotating and remove the (3) Wheel Nuts with a 13mm socket wrench. You will need the (3) Wheel nuts to re-install the wheel.

WARNING!

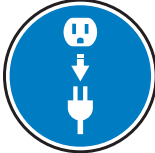
Before performing any maintenance or installing any part or accessory:

 <p>Shutdown the Segway PT.</p>	 <p>Unplug the Segway PT.</p>	 <p>Follow all instructions carefully to avoid serious injury, death and/or damage to the Segway PT, rendering it unsafe to use.</p>
---	---	--

The Tire & Wheel Assembly must be properly installed and secured. Failure to properly install the Tire & Wheel Assembly or to adhere to torque specifications when tightening Wheel Nuts could result in machine malfunction and could cause personal injury or damage to your Segway PT.

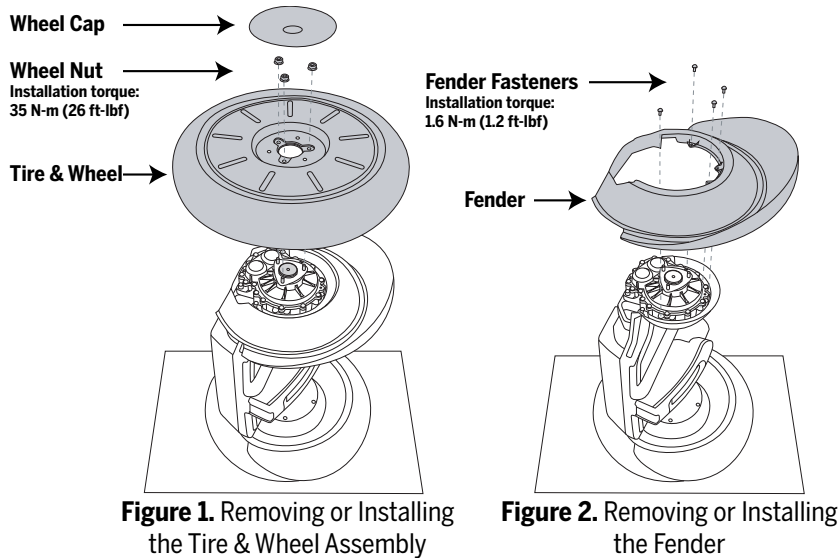

5. Lift off the Wheel and clean all debris from the Wheel's mounting surfaces.
6. To remove the Fender, use a T20 six-lobe wrench and remove the (4) fasteners which attach the Fender to the Gearbox. Lift off the Fender. See Figure 2.
7. To install the new Fender, position the new Fender so that it aligns with the holes in the Gearbox. See Figure 2.
8. Thread the (4) 11mm long fasteners (included with this kit) through the Fender to the Gearbox. Using a T20 six-lobe wrench, torque to 1.6 N-m (1.2 ft-lbf).
9. To replace the Wheel, place the Tire & Wheel assembly over the 3 threaded posts. See Figure 1.
10. Hold the Wheel to prevent it from rotating and thread on the (3) Wheel Nuts. Using a 13mm socket wrench torque to 35 N-m (26 ft-lbf).
11. Replace the Wheel Cap by aligning the three plastic fittings on the underside of the Wheel Cap with the 3 holes in the Wheel.
12. Press down until the Wheel Cap snaps into place.

NOTE

Be sure to check the tightness of all fasteners and nuts routinely.

QUESTIONS?

If you are missing a part or have any questions, please contact your local Segway Authorized Dealer. To locate the dealer nearest you, go to www.segway.com. Updates to this document are also available at www.segway.com.

LIMITED WARRANTY

This product is a "Replacement Part" covered by the Segway Personal Transporter Limited Warranty (copy delivered with this kit).





Garde-boue i2 • Pneu et roue i2

Garde-boue 20945-00001 • Pneu et roue 20942-00001

Outils nécessaires	Sont inclus dans le kit
<ul style="list-style-type: none"> • Clé à douille de 13 mm • Clé à six lobes T20 	<ul style="list-style-type: none"> (1) Garde-boue i2 (4) Vis, 11 mm de long OU (1) Pneu et roue (3) Écrous de roue (1) Capuchon de la roue

Instructions de montage pour tous les modèles Segway® i2

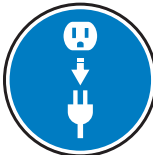
1. Vérifiez que le Segway TP est débranché et hors tension.
2. Basculez le Segway TP sur le côté de sorte que le garde-boue à démonter soit orienté vers le haut et que l'autre roue repose sur une surface plane et propre. Référez-vous à la figure 1.
3. Retirez le capuchon de la roue en appuyant sur un bord externe et en soulevant le bord externe opposé avec les doigts ou un coin en plastique.
4. Maintenez la roue pour l'empêcher de tourner et retirez les (3) écrous de roue avec une clé à douille de 13 mm. Les (3) écrous de roue sont nécessaires pour remettre la roue en place.

 AVERTISSEMENT !		
Avant de procéder à toute opération de maintenance ou d'installer toute pièce ou accessoire :		
 <p>Éteignez le Segway TP.</p>	 <p>Débranchez le Segway TP.</p>	 <p>Suivez soigneusement toutes les instructions afin d'utiliser le Segway TP en toute sécurité et d'éviter tout risque de blessures graves, fatales et/ou endommagements de l'appareil, qui rendrait son utilisation dangereuse.</p>
<p>L'ensemble pneu et roue doit être correctement monté et fixé. Si l'ensemble n'est pas correctement installé ou que le couple de serrage recommandé des écrous de roue n'est pas respecté, le véhicule risque de ne pas fonctionner proprement et de causer des blessures personnelles ou des dommages à votre Segway TP.</p>		

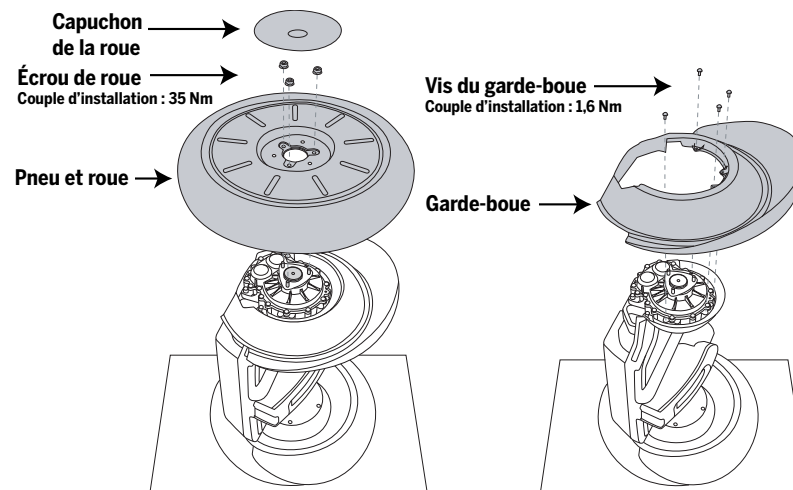

Figure 1. Retrait ou installation de l'ensemble pneu et roue

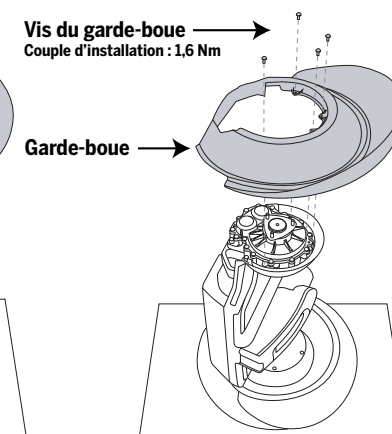

Figure 2. Retrait ou installation du garde-boue

5. Soulevez la roue et nettoyez tous les débris de ses surfaces de montage.
6. Pour retirer le garde-boue, retirez, à l'aide d'une clé à six lobes T20, les (4) vis qui maintiennent le garde-boue monté sur la boîte d'engrenages. Soulevez le garde-boue. Référez-vous à la figure 2.
7. Pour monter le nouveau garde-boue, positionnez celui-ci de manière à l'aligner avec les trous pratiqués dans la boîte d'engrenages. Référez-vous à la figure 2.
8. Vissez les (4) vis de 11 mm de long (incluses dans ce kit) dans le garde-boue et la boîte d'engrenages. Serrez les vis à un couple de 1,6 Nm à l'aide d'une clé à six lobes T20.
9. Pour remettre la roue en place, placez l'ensemble pneu et roue au-dessus des trois arbres filetés. Référez-vous à la figure 1.
10. Maintenez la roue pour l'empêcher de tourner et retirez les (3) écrous de roue. Serrez les écrous à un couple de 35 Nm à l'aide d'une clé hexagonale de 13 mm.
11. Remettez le capuchon de la roue en alignant les trois pièces de fixation en plastique situées sur la face intérieure du capuchon sur les trois trous pratiqués dans la roue.
12. Appuyez jusqu'à ce que le capuchon s'emboîte.

Parafango i2 • Ruota e pneumatico i2

20945-00001 Parafango • 20942-00001 Ruota e pneumatico

Attrezzi necessari	Inclusi nel kit
<ul style="list-style-type: none">• chiave ad esagono incassato da 13 mm• chiave T20 a sei lobi	<ul style="list-style-type: none">(1) parafango i2(4) viti di fermo, 11 mm OPPURE <ul style="list-style-type: none">(1) ruota e pneumatico(3) dadi della ruota(1) cappuccio della ruota

Istruzioni di installazione per tutti i modelli Segway® i2

1. Verificare che il Segway PT sia spento e scollegato dalla presa di alimentazione.
2. Inclinare il Segway PT sul fianco con il parafango da rimuovere in alto e l'altra ruota adagiata su una superficie pulita e liscia. Vedere la Figura 1.
3. Togliere il cappuccio della ruota premendolo sul bordo esterno mentre lo si solleva per il bordo opposto con le dita o una leva di plastica.
4. Trattenere la ruota per impedirne la rotazione e togliere i (3) dadi con una chiave ad esagono incassato da 13 mm. I (3) dadi rimossi saranno necessari per reinstallare la ruota.

REMARQUE

Vérifiez régulièrement que tous les écrous et vis sont bien serrés.

DES QUESTIONS ?

Pour toute question ou si une pièce manque, contactez votre distributeur Segway agréé local. Pour localiser le distributeur le plus proche, visitez www.segway.com. Les mises à jour de ce document sont également disponibles sur le site www.segway.com.

GARANTIE LIMITÉE

Ce produit est une « pièce de rechange » couverte par la Garantie limitée du transporteur personnel Segway (une copie accompagne ce kit).



AVVERTENZA

Prima di eseguire qualsiasi operazione di manutenzione o installare un componente o accessorio:



Spegnere
Segway PT.

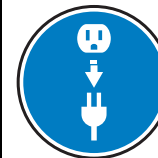

Scollegare
Segway PT.



Rispettare attentamente tutte le istruzioni per evitare infortuni, anche letali, e/o il danneggiamento del Segway PT, rendendolo pericoloso per l'uso.

L'insieme ruota/pneumatico deve essere installato e fissato correttamente. L'installazione impropria dell'insieme ruota/pneumatico o il mancato rispetto delle specifiche della coppia di serraggio può provocare un guasto al mezzo e comportare lesioni personali o danni al Segway PT.



Figura 1. Rimozione o installazione dell'insieme ruota/pneumatico



Figura 2. Rimozione o installazione del parafango

5. Sollevare la ruota ed eliminare qualsiasi traccia di residuo dalle superfici di montaggio.

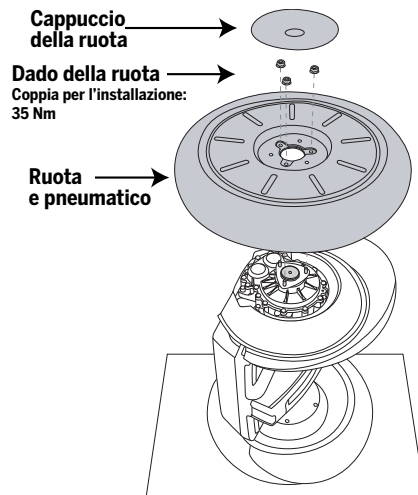
6. Per togliere il parafango, con una chiave T20 a sei lobi rimuovere le (4) viti che fissano il parafango al blocco di trasmissione. Sollevare il parafango. Vedere la Figura 2.

7. Per installare il nuovo parafango, allinearli ai fori sul blocco di trasmissione. Vedere la Figura 2.

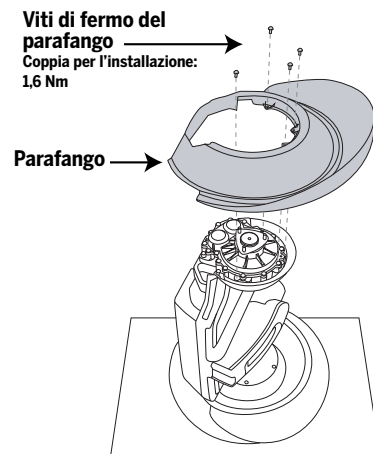
8. Serrare le (4) viti di fermo da 11 mm (incluse a questo kit) sul parafango e sul blocco di trasmissione. Utilizzare una chiave T20 a sei lobi ad una coppia di 1,6 Nm.

9. Per sostituire la ruota, infilare l'insieme ruota/pneumatico sui 3 puntali filettati. Vedere la Figura 1.

10. Trattenere la ruota per impedirne la rotazione e serrare i (3) dadi della ruota. Utilizzare una chiave ad esagono incassato da 13 mm ad una coppia di 35 Nm.

11. Reinscrivere il cappuccio sulla ruota, allineando le tre tacche al suo interno con i 3 fori della ruota.

12. Premere il cappuccio per farlo scattare in posizione.

NOTA

Verificare regolarmente che tutte le viti e tutti i dadi siano serrati.

DOMANDE?

Per qualsiasi tipo di domanda o per richiedere componenti mancanti, rivolgersi al distributore ufficiale Segway. Per trovare il distributore più vicino, visitare il sito www.segway.com. Gli aggiornamenti di questo documento sono disponibili anche su www.segway.com.

GARANZIA LIMITATA

Questo prodotto è un "componente di ricambio" soggetto alla garanzia limitata del Segway Personal Transporter (la scheda di garanzia è inclusa al kit).

i2-Schutzblech • i2-Reifen und Radaufhängung

20945-00001 Schutzblech • 20942-00001 Reifen und Radaufhängung

Benötigte Werkzeuge	Im Kit-Lieferumfang enthalten
<ul style="list-style-type: none"> • 13-mm-Steckschlüssel • Sechszackiger T20-Drehmomentschlüssel 	(1) i2-Schutzblech (4) Schrauben, 11 mm lang ODER (1) Reifen und Radaufhängung (3) Radmuttern (1) Radkappe

Installationsanleitung für alle Segway® i2-Modelle

1. Stellen Sie sicher, dass der Segway PT ausgeschaltet und das Stromkabel abgezogen ist.
2. Kippen Sie den Segway PT auf die Seite. Das Schutzblech, das entfernt werden soll, muss nach oben weisen. Das andere Rad muss auf einer sauberen, glatten Oberfläche ruhen. Siehe Abbildung 1.
3. Nehmen Sie zuerst die Radkappe ab. Drücken Sie hierzu deren Außenrand nieder und heben Sie den gegenüberliegenden Rand mit den Fingern oder einem Kunststoffkeil an.
4. Halten Sie das Rad gut fest, damit es sich nicht dreht, und drehen Sie die (3) Radmuttern mit einem 13-mm-Steckschlüssel heraus. Sie benötigen diese (3) Radmuttern zum Wiedereinbau des Rads.

WARNUNG!

Vor Durchführung von Wartungsmaßnahmen oder Installation/Einbau von Ersatz- oder Zubehörteilen:

		
Den Segway PT ausschalten.	Den Netzstecker des Segway PT abziehen.	Alle Anweisungen aufmerksam befolgen, um schwere oder tödliche Verletzungen und/oder eine Beschädigung des Segway PT, die dessen sicheren Gebrauch in Frage stellen würde, zu vermeiden.

Die Reifen-/Radbaugruppe muss ordnungsgemäß montiert und gesichert sein. Bei einer unsachgemäßen Installation der Reifen-/Radbaugruppe oder bei Missachten des vorgeschriebenen Drehmoments beim Anziehen der Radmuttern kann es zu technischen Störungen im Gerät kommen, die ihrerseits Verletzungen oder Beschädigungen des Segway PT verursachen können.

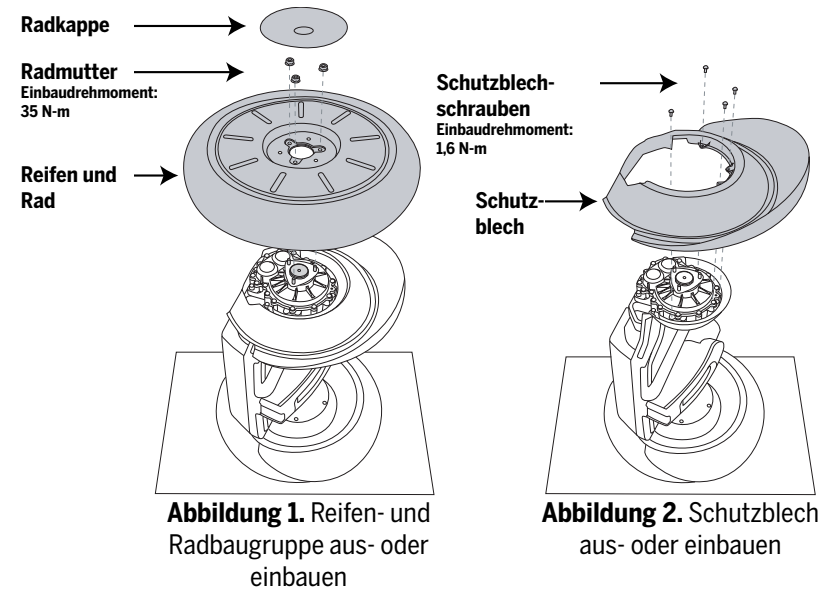

5. Heben Sie das Rad ab und entfernen Sie alle Verunreinigungen von den Montageflächen des Rads.
6. Zum Ausbauen des Schutzblechs benötigen Sie den sechszackigen T20-Drehmomentschlüssel. Entfernen Sie die (4) Schrauben, mit denen das Schutzblech am Getriebegehäuse befestigt ist. Heben Sie das Schutzblech dann nach oben weg. Siehe Abbildung 2.
7. Richten Sie das neu einzubauende Schutzblech so aus, dass es mit den Löchern im Getriebegehäuse zur Deckung kommt. Siehe Abbildung 2.
8. Drehen Sie die (4) 11 mm langen Schrauben (im Kit enthalten) durch das Schutzblech in das Getriebegehäuse ein. Ziehen Sie die Schrauben mit einem sechszackigen T20-Drehmomentschlüssel auf 1,6 N-m an.
9. Halten Sie die Reifen-/Radbaugruppe über die 3 Gewindebolzen, um das Rad wieder anzubringen. Siehe Abbildung 1.
10. Halten Sie das Rad gut fest, damit es sich nicht drehen kann, und drehen Sie die (3) Radmuttern auf. Ziehen Sie die Muttern mit einem 13-mm-Steckschlüssel auf 35 N-m an.
11. Setzen Sie anschließend die Radkappe wieder ein. Richten Sie hierzu die drei Kunststoffnippel an der Unterseite der Radkappe mit den drei Löchern im Rad aus.
12. Drücken Sie die Radkappe dann nach unten, bis sie einrastet.

Guardabarros del i2 • Neumático y rueda del i2

20945-00001 Guardabarros • 20942- 00001 Neumático y rueda

Herramientas necesarias	En el kit se incluye
<ul style="list-style-type: none"> • Llave de cubo de 13 mm • Llave con punta T20 de seis lóbulos 	(1) Guardabarros del i2 (4) Fijadores, 11 mm de largo O BIEN (1) Neumático y rueda (3) Tuercas de la rueda (1) Tapacubos

Instrucciones de instalación para todos los modelos Segway i2

1. Asegúrese de que el Segway PT esté desenchufado y apagado.
2. Elija una superficie limpia y plana e incline el Segway PT hacia un costado de manera que el guardabarros que va a desmontar quede arriba, y la otra rueda quede apoyada en el suelo. Consulte la figura 1.
3. Desmonte el tapacubos presionando hacia abajo el borde exterior y levantando el borde opuesto con los dedos o con una cuña de plástico.
4. Sujete la rueda para que no gire y quite sus (3) tuercas con una llave de cubo de 13 mm de profundidad. Necesitará las (3) tuercas para reinstalar la rueda.

HINWEIS

Alle Schrauben und Muttern müssen regelmäßig auf ihren festen Sitz geprüft werden.

FRAGEN?

Wenn Teile fehlen oder Sie Fragen haben, wenden Sie sich bitte an Ihren örtlichen autorisierten Segway-Händler. Die Adresse Ihres nächstgelegenen Händlers finden Sie im Internet unter www.segway.com. Außerdem sind auf www.segway.com aktualisierte Versionen dieses Dokuments erhältlich.

EINGESCHRÄNKTE GARANTIE

Bei diesem Produkt handelt es sich um ein „Ersatzteil“, das unter die beschränkte Segway Personal Transporter-Garantie fällt. (Ein Exemplar dieser Garantie liegt diesem Kit bei.)



¡ADVERTENCIA!

Antes de realizar cualquier tarea de mantenimiento o instalar algún componente o accesorio:



Apague
el Segway PT.

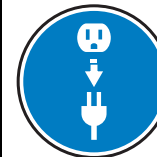

Desenchufe
el Segway PT.



Siga todas las instrucciones cuidadosamente para evitar lesiones graves, letales y/o daños al Segway PT que pudieran hacer inseguro su uso.

El conjunto de neumático y rueda se debe instalar y asegurar correctamente. Si el conjunto de neumático y rueda no se instala correctamente o no se acatan las especificaciones de par de torsión al apretar las tuercas de la rueda, podría provocarse un funcionamiento incorrecto de la máquina y causarse lesiones personales o daños en el Segway PT.



Figura 1. Cómo desmontar o instalar el conjunto de neumático y rueda

Figura 2. Cómo desmontar o instalar el guardabarros

5. Levante y desprenda la rueda y elimine toda la suciedad de las superficies de montaje de la rueda.
6. Para desmontar el guardabarros, quite los (4) fijadores que sujetan el guardabarros a la caja de cambios con una llave de punta T20 de seis lóbulos. Retire el guardabarros. Consulte la figura 2.
7. Para instalar un nuevo guardabarros, coloque el nuevo guardabarros de modo que quede alineado con los orificios de la caja de cambios. Consulte la figura 2.
8. Introduzca los (4) fijadores de 11 mm de largo (que se incluyen en el kit) a través del guardabarros y en la caja de cambios. Con una llave de punta T20 de seis lóbulos, apriete el fijador aplicando 1,6 N-m (1,2 pies-lbf).
9. Para volver a instalar la rueda, coloque el conjunto de neumático y rueda sobre los tres pivotes roscados. Consulte la figura 1.
10. Sujete la rueda para que no gire e instale sus (3) tuercas. Con una llave hexagonal de 13 mm, apriete las tuercas aplicando 35 N-m (26 pies-lbf).
11. Vuelva a colocar el tapacubos alineando los tres acoplamientos de plástico que hay en la parte inferior del tapacubos con los tres orificios que hay en la rueda.
12. Presione hacia abajo hasta que el tapacubos quede colocado a presión en su sitio.

NOTA

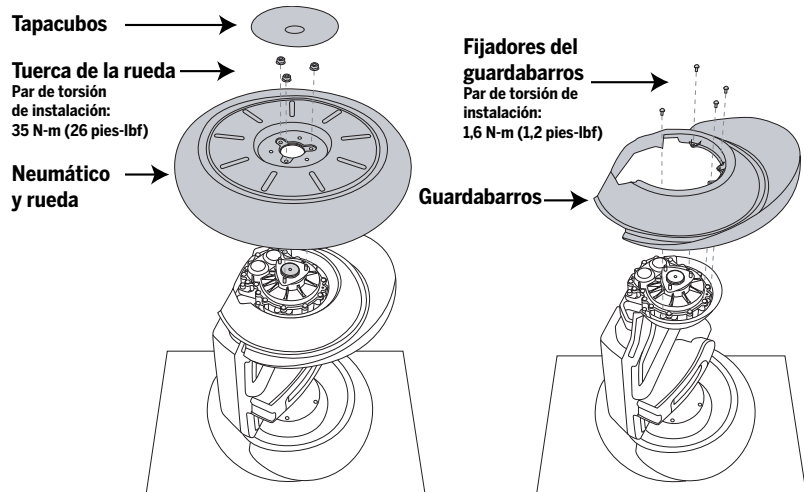
Asegúrese de comprobar periódicamente que todos los fijadores y las tuercas estén apretados.

¿ALGUNA PREGUNTA?

Si le falta alguna pieza o tiene cualquier duda, póngase en contacto con un distribuidor autorizado de Segway. Para ubicar al distribuidor más cercano, vaya a www.segway.com. Encontrará actualizaciones de este documento en www.segway.com.

GARANTÍA LIMITADA

Este producto es una “pieza de repuesto” cubierto por la Garantía limitada para transportadores personales Segway (se incluye un ejemplar de la misma en este kit).

i2 フェンダー & i2 タイヤおよびホイール

20945-00001 フェンダー・20942-00001 タイヤ & ホイール

必要なツール	キットの内容
<ul style="list-style-type: none"> •13mm ソケットレンチ •T20 シックスローブレンチ 	(1) i2 フェンダー (4) ファスナー、11mm 長 または (1) タイヤ & ホイール (3) ホイールナット (1) ホイールキャップ

セグウェイ® i2 全モデルの取り付け手順

1. セグウェイ PT の電源プラグが抜かれ、パワーオフになっていることを確認します。
2. 取り外す方のホイールが上になるようにセグウェイ PT を横に倒し、きれいで滑らかな面に他方のホイールを平らに寝かせます。図 1 を参照してください。
3. ホイールキャップの外側の端を押し、反対の外側の端がプラスチックウェッジを指で持ち上げて、ホイールキャップを外します。
4. ホイールが回転しないように押さえ、13mm ソケットレンチを使って、(3) 本のホイールナットを外します。ホイールを取り付けなおすときに、この (3) 本のホイールナットが必要になります。



警告！

アクセサリの保守や取り付けの前に必ず以下を行ってください：



セグウェイ PT をシャットダウンします。

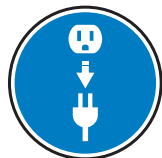

セグウェイ PT の電源プラグを外します。



指示に従って、大怪我や死亡に至ったり、セグウェイ PT に損傷を与えて使用が危険になるような状態を防止してください。

タイヤ & ホイールアセンブリが正しくしっかりと取り付けられていなければなりません。タイヤ & ホイールアセンブリを正しく取り付けなかったり、ホイールナットを締め付けるときにトルク仕様に従わないと、セグウェイ PT の動作が異常になったり、怪我やセグウェイ PT の故障の原因となります。



図 1. タイヤ / ホイール アセンブリの取り外しと取り付け

図 2. フェンダーの取り外しと取り付け

5. ホイールを持ち上げて、ホイールの取り付け面からゴミを取り除きます。
6. フェンダーを外すには、T20 シックスローブレンチを使って、フェンダーをギアボックスに固定している (4) 本のファスナーを外します。フェンダーを持ち上げて外します。図 2 を参照してください。
7. 新しいフェンダーを取り付けるには、新しいフェンダーをギアボックスの穴に揃えます。図 2 を参照してください。
8. (4) 本の 11mm 長ファスナー（本キットに付属）をフェンダーを通して、ギアボックスへと通します。T20 シックスローブレンチを使って、1.6 N-m (1.2 フィート・ポンド) のトルクに締めます。
9. ホイールを元に戻すには、タイヤ / ホイールアセンブリを 3 本の溝つきポストに通します。図 1 を参照してください。
10. 回転しないようにホイールを押さえ、(3) 本のホイールナットを締めます。13mm ソケットレンチを使って、35 N-m (26 フィート・ポンド) のトルクに締めます。
11. ホイールキャップの下側にある 3 個のプラスチック留具を、ホイールの 3 つの穴に合わせて、ホイールキャップを元に戻します。
12. ホイールキャップをしっかりはまるまで押し込みます。

i2 挡泥板 • i2 轮胎和轮子

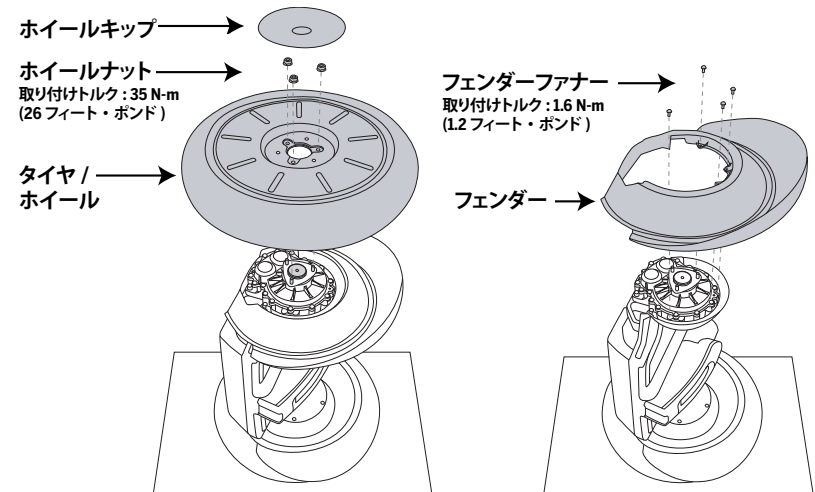
20945-00001 挡泥板 • 20942-00001 轮胎和轮子

所需的工具	套件随附内容
<ul style="list-style-type: none">•13mm 套筒扳手•T20 梅花扳手	1 个 i2 挡泥板 4 个 11mm 长的紧固件 或 1 个轮胎和轮子 3 个轮子紧固螺母 1 个轮盖

所有 Segway® i2 型号的安装说明

1. 确保 Segway PT 的插头已拔出，电源已关掉。
2. 将 Segway PT 向一侧翻倒，使要拆卸的挡泥板朝上，另一个轮子放置在干净平整的表面上。请参见图 1。
3. 向下压轮盖的外缘，同时用手指或塑料楔掀起对面的外缘而拆下轮盖。
4. 抓住轮子不要让其转动，然后用 13mm 套筒扳手卸下 3 个轮子紧固螺母。这 3 个轮子紧固螺母将用来重新安装轮子。
5. 提起轮子，清理轮子安装面上的所有异物。

注

すべてのファスナーとナットがしっかり締まっていることをかならず定期的に点検してください。

お問合せ

部品が足りなかったり、ご質問がおありの場合は、最寄のセグウェイ認定代理店にお問い合わせください。最寄の代理店の連絡先については、www.segway.com にアクセスしてください。本書の最新版も www.segway.com から入手できます。

有限保証

本製品は、セグウェイ PT 有限保証によって保証されている「交換部品」です（有限保証のコピーがキットに入っています）。



警告！

在执行任何维护或安装任何部件或附件之前，请：



关闭
Segway PT。

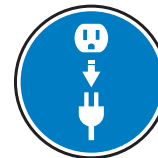

拔出
Segway PT
的插头。



遵守所有说明，以避免严重的人身伤亡和 / 或 Segway PT 损坏、进行不安全的使用。

轮胎和轮子组件必须正确安装和紧固。若不正确安装轮胎和轮子组件，或者在紧固轮子紧固螺母时不遵守扭矩规格，可能会导致机器故障，造成人身伤害或 Segway PT 损坏。

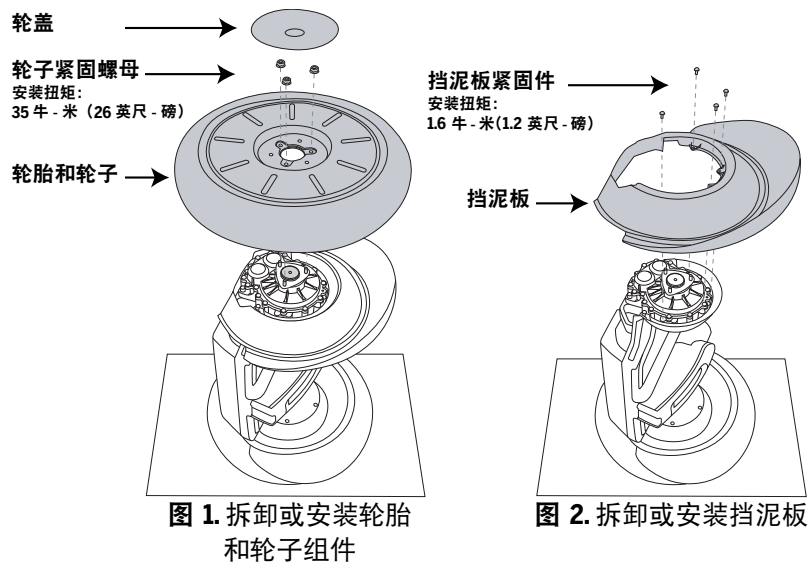

6. 要拆卸挡泥板，请用 T20 梅花扳手拆下将挡泥板固定在变速箱上的 4 个紧固件。提起挡泥板。请参见图 2。

7. 要安装新的挡泥板，请将新挡泥板与变速箱中的孔对齐。请参见图 2。

8. 将 4 个 11mm 长的紧固件（本套件随附）穿过挡泥板拧入变速箱。使用 T20 梅花扳手拧紧到 1.6 牛·米（1.2 英尺·磅）。

9. 要重新装上轮子，请将轮胎 / 轮子组件放置在 3 根螺杆上。请参见图 1。

10. 抓住轮子不要让其转动，然后拧入 3 个轮子紧固螺母。使用 13mm 套筒扳手拧紧到 35 牛·米（26 英尺·磅）。

11. 重新放上轮盖，将轮盖下侧的三个塑料紧固件对准轮子中的三个孔。

12. 向下压轮盖，直到其卡紧到位。

注意

请务必经常检查所有紧固件和螺母的紧固度。

有问题吗？

如有遗失零部件或有任何问题，请与当地的 Segway 授权经销商联系。要查找离您最近的经销商，请访问 www.segway.com。要获取本文档的更新，也可以访问 www.segway.com。

有限保修

本产品是“Segway Personal Transporter 有限担保”（随本套件提供副本）所担保的“更换零件”。

